

portofino
executive

professional machine

DATI TECNICI:

- Modelli: 1 gruppo – 2 gruppi – 3 gruppi
- Capacità caldaia: 5,5Lt – 11,4Lt – 18Lt
- Resistenza installata a 115/60/1, 230/50–60/1, 240/50/1 e 400/50/2: 2000W (1gr.) – 3500W (2gr.) – 5000W (3gr.)
- Resistenza installata a 400/50/3: 4500W (2gr.) – 5500W (3gr.)
- Allacciamento idrico: raccordo 3/8F
- Peso: 51 Kg (1gr.) – 65 Kg (2gr.) – 77 Kg (3gr.)

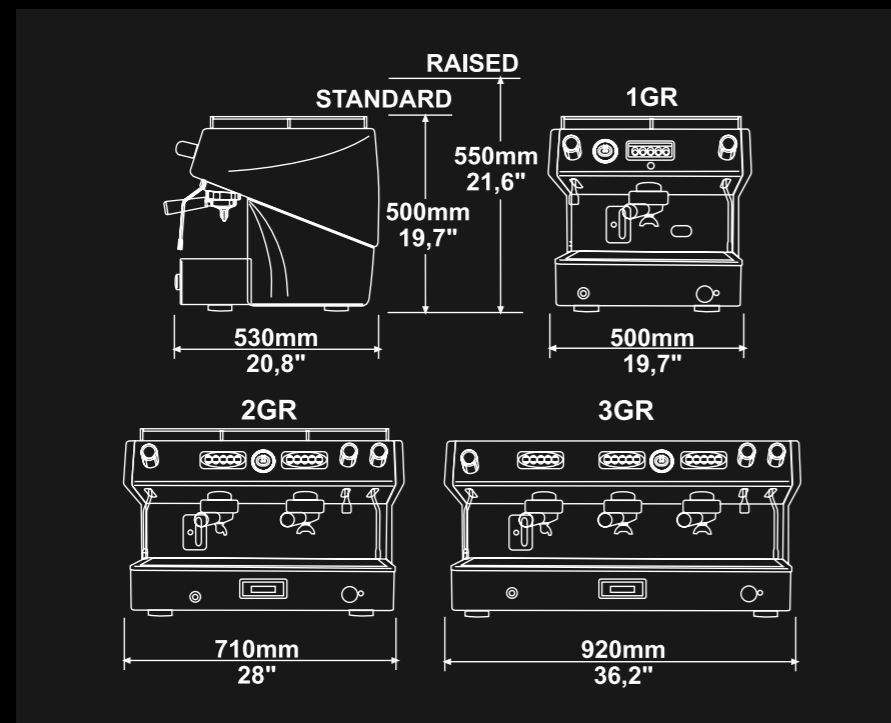

TECHNICAL DATA:

- Models: 1 group – 2 groups – 3 groups
- Boiler capacity: 5,5Lt – 11,4Lt – 18Lt
- Heating element at 115/60/1, 230/50–60/1, 240/50/1 & 400/50/2: 2000W (1gr.) – 3500W (2gr.) – 5000W (3gr.)
- Heating element at 400/50/3: 4500W (2gr.) – 5500W (3gr.)
- Water mains connection: 3/8F connector
- Weight: 51Kg/112Lbs (1gr.) – 65Kg/143Lbs (2gr.) – 77Kg/170Lbs (3gr.)

BRASILIA S.p.A.
Str. Prov. Bressana-Salice
27050 Retorbido (PV)
P.IVA 00489230185
Tel. +39.0383.372011 – Fax +39.0383.374450
info@brasilia.it – www.brasilia.it



Brasilia S.p.A. si riserva il diritto di modificare senza preavviso i contenuti di questa pubblicazione – Brasilia S.p.A. reserves the right to modify the contents of this publication without prior notice



QUALITÀ

Qualità del caffè garantita dalla componentistica ROSSI BREWING SYSTEM e dalla tecnologia consolidata.

Il gruppo di erogazione B61 garantisce prestazioni più performanti e una miglior stabilità termica.

Caldaia di grande capacità in rame con sistema di scambiatori a circolazione termosifonica per consentire un'erogazione continua di vapore.

Carrozzeria in acciaio e ABS.

VERSATILITÀ

• Versione automatica "DIGITAL" controllata da elettronica a microprocessore.

• Versione semiautomatica "P" ad erogazione continua comandata da pulsante.

Entrambe sono disponibili nella versione RAISED con supporti appoggiatezze in acciaio inossidabile per posizionare correttamente differenti tipologie di tazze fino a 16cm di altezza.

TECNOLOGIA

Versione Digital: Programmazione delle dosi direttamente dalla pulsantiera e doppio comando per erogazione continua. Ciclo di lavaggio automatico dei gruppi.

QUALITY

Absolute coffee quality thanks to ROSSI BREWING SYSTEM components and to its consolidated technology.

B61 brewing group grants excellent performances and better thermal stability.

Large capacity boiler with heat-exchangers grants continuous steam power.

Outer case in steel.

VERSATILITY

• "DIGITAL" automatic version with electronic microprocessor-driven control.

• Semi-automatic version "P" with delivery controlled by push-button.

Both are available in the RAISED version with cuprest in stainless steel to accommodate different size cups up to 16cm/6,3" high.

TECHNOLOGY

Digital version: Doses adjustment directly on keypads and double command for continuous delivery. Automatic rinse cycle of the groups.

ERGONOMICITÀ

Lance cromate, due per il vapore e una per l'acqua calda, dotate di protezioni in gomma anti-scottature.

Portafiltri inclinati a 10° per agevolare l'impugnatura.

Spazio di lavoro ergonomico grazie alla buona visibilità.

OPTIONALS

• Cappuccinatore, per poter soddisfare le richieste dei sofisticati menu-bevande contemporanei.

• Portafiltro per l'uso di caffè in cialde o capsule.

• Sistema di riscaldamento per ripiano portatazze.

• Doppio circuito di riscaldamento elettrico o a gas.

• Executive è disponibile anche in versione "rialzata".

ERGONOMIC FEATURES

All chromed wands, two for steam and one for water, with safety handgrips.

Filter-holders design with a 10° angle resulting in a naturally comfortable grip.

Ergonomic working space thanks to good visibility.

OPTIONALS

• Cappuccinatore (milk frothing device), to satisfy even the most sophisticated contemporary Beverage Menus.

• Filter-holder for coffee pods or capsules.

• Cup-holding tray with heating system.

• Double heating system: electrical or gas.

• Also available in "raised" version.

1. Versione Raised
2. Versione Standard



1



2

1. Raised version
2. Standard version

